

BKS 45 // buskoppeling

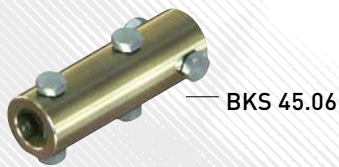

- Koppeling zonder hoekcompensatie met axiale borging voor de overbrenging van de koppels van elektrische aandrijvingen en handaandrijvingen op 1" en 5/4" verbindingsbuizen.
- BKS 45.06 voor ronde as We 06 met axiale borging door dwarsbout. BKS 45.66 voor zeskante as We 66 met axiale borging door klemring.
- Koppeling van staal galvanisch verzinkt, twee boringen voor schroeven M 10 voor de bevestiging van de verbindingsbuis, levering compleet met schroeven en klemring.

Opmerking:

- Demontage van de aandrijving na losmaken van de axiale asborging door verschuiven mogelijk. Hiervoor maximale inschuifdiepte 65 mm van de verbindingsbuis in acht nemen!

BKS 45.06

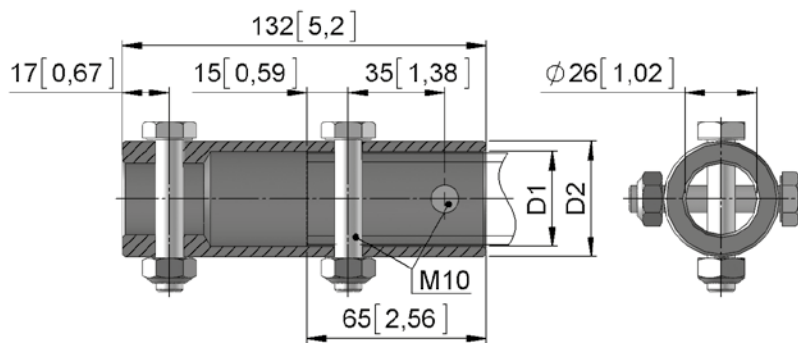

BKS 45.66

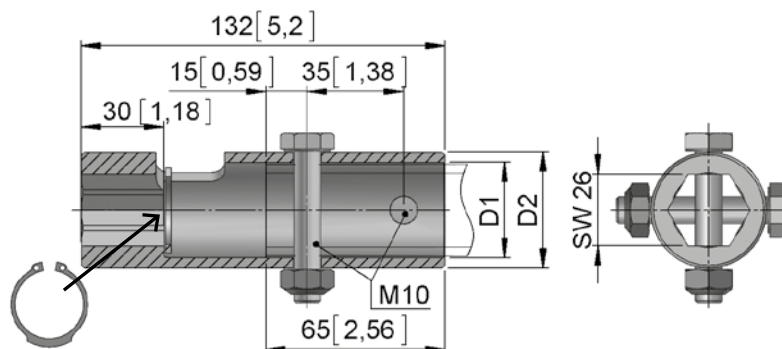

mm [inch]

Versie	We 06	We 66	T max [Nm]	D1 [mm]	D2 [mm]	ø-buis [mm]	m [kg]
	Art.nr.	Art.nr.					
BKS 45.0634	20745.0601.34	-	200	34,5	42	1"	0,6
BKS 45.6634	-	20745.6621.3430	300	34,5	42	1"	0,6
BKS 45.0643	20745.0601.43	-	200	43,0	52	5/4"	1,0
BKS 45.6643	-	20745.6621.4330	300	43,0	52	5/4"	1,0