

KKS 10, KKS 14 // kettingkoppeling 1° hoekcompensatie



- Koppeling met 1° hoekcompensatie en axiale borging voor de overbrenging van de koppels van elektrische aandrijvingen op verbindingsbuizen.
- KKS 10 om op de buis te lassen, KKS 14 om vast te schroeven.
- Demontage van de aandrijving na verwijdering van de ketting mogelijk.
- De schakelketting met 2 rijen laat een kleine foutieve uitlijning tot 1° tussen aandrijving en verbindingsbuis toe.
- Koppeling van staal, gefreesd. Naaf met boring om aan te lassen of insteeknaaf met boringen om de verbindingsbuis vast te schroeven.
- Axiale borging door klemring, behalve as We 68.
- Inzetbaar tot een toerental van 30 t/min.

Opmerking:

- Toegestaan koppel voor verbindingsbuis in acht nemen. Evt. buis met grotere wanddikte gebruiken, bijv. 1", DIN 2441 33,7 x 4,05 mm.

KKS 10

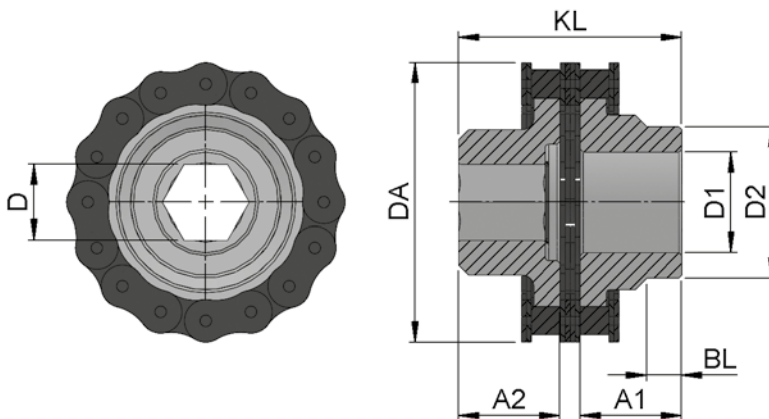

KKS 14

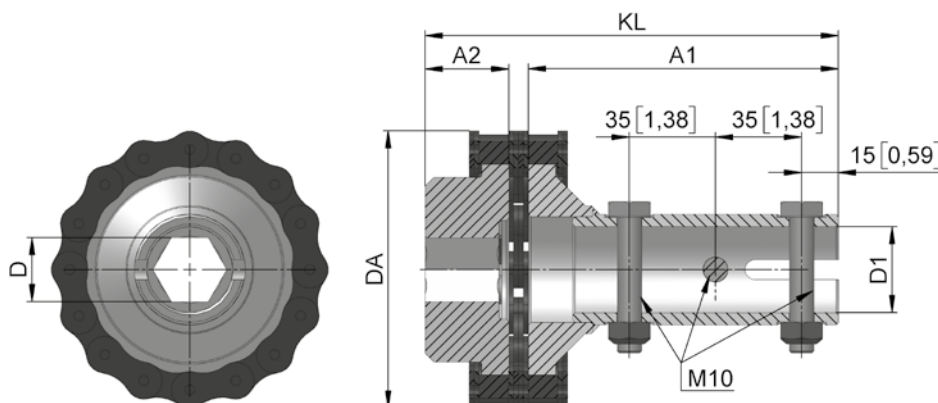

mm [inch]

KKS 10, KKS 14

1° hoekcompensatie



KKS 10



KKS 14

→ Let op: "Versie" geldt alleen voor KKS compleet. Indien gewenst kunnen A-/B-zijde ook afzonderlijk via het betreffende artikelnummer worden besteld.

As We 66

KKS compleet																
Versie	Art.nr.	Art.nr. A-zijde	Art.nr. B-zijde	T max [Nm]	D [mm]	D1 [mm]	D2 [mm]	A1 [mm]	A2 [mm]	BL [mm]	DA [mm]	KL [mm]	ø-buis [mm]	Ketting	m compleet [kg]	
KKS 10.6634	20610.6681.34	20610.9181.66	20610.9581.34	600	26	34,5	52,0	35	35	12	96	77	1";2"	5/8"x16	1,6	
KKS 10.6643	20610.6681.43	20610.9181.66	20610.9581.43	600	26	43,0	52,0	35	35	12	96	77	5/4";2"	5/8"x16	1,5	
KKS 14.6634	20614.6681.34	20614.9181.66	20614.9581.34	300	26	34,5	-	91	35	-	96	134	1"	5/8"x16	1,6	
KKS 14.6698	20614.6698.34	20614.9191.66	20614.9591.34	450	26	34,5	-	126	35	-	114	168	1"	3/4"x16	3,0	

→ Gebruik voor EWA 10-EWA 16 1200 Nm, LZG 20

As We 68

KKS compleet																
Versie	Art.nr.	Art.nr. A-zijde	Art.nr. B-zijde	T max [Nm]	D [mm]	D1 [mm]	D2 [mm]	A1 [mm]	A2 [mm]	BL [mm]	DA [mm]	KL [mm]	ø-buis [mm]	Ketting	m compleet [kg]	
KKS 10.6843	20610.6898.43	20610.9191.68	20610.9591.43	750	30	43,0	52,0	26	35	3	114	70	5/4";2"	3/4"x16	2,5	

→ Gebruik voor LZG 24

As We 19

KKS compleet																
Versie	Art.nr.	Art.nr. A-zijde	Art.nr. B-zijde	T max [Nm]	D [mm]	D1 [mm]	D2 [mm]	A1 [mm]	A2 [mm]	BL [mm]	DA [mm]	KL [mm]	ø-buis [mm]	Ketting	m compleet [kg]	
KKS 10.1934	20610.1998.34	20610.9191.19	20610.9591.34	750	45	34,5	41,3	26	50	3	114	85,5	1";1 1/2"	3/4"x16	2,6	
KKS 10.1943	20610.1998.43	20610.9191.19	20610.9591.43	750	45	43,0	52,0	26	50	3	114	85,5	5/4";2"	3/4"x16	2,6	
KKS 10.1961	20610.1998.61	20610.9191.19	20610.9591.61	1.000	45	61,0	75,0	26	50	3	114	85,5	2";t=4,5	3/4"x16	2,5	

→ Gebruik voor EWA 16 1200 Nm + 1500 Nm

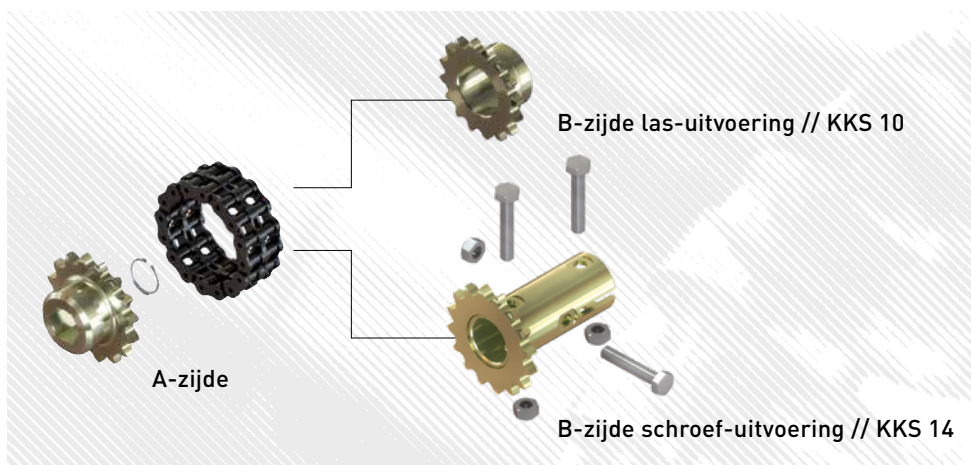

Optie: A-zijde in afzonderlijke onderdelen (kettingwiel, ketting) verkrijgbaar.