

## KGO 31 // haakse overbrenging

### 150 Nm



- 90°-haakse overbrenging voor het bedienen van ventilatie-assen in kassen, hallen en stallen, in de installatiebouw voor het verdelen van krachten; in combinatie met onze zelfremmende motorreductoren.
- Gegoten behuizing met kroonrad van staal (gel. kegelrad). Behuizing afgedicht.
- As A: We 07 (ø 26 mm) voor 1"-buis. As B: We 06 (ø 26 mm) voor 1"-buis.
- Aandrijf-toerental max. 40 t/min.

#### Opmerking:

- Alle assen zijn in gelijke mate geschikt als aandrijfas resp. uitvoeras.

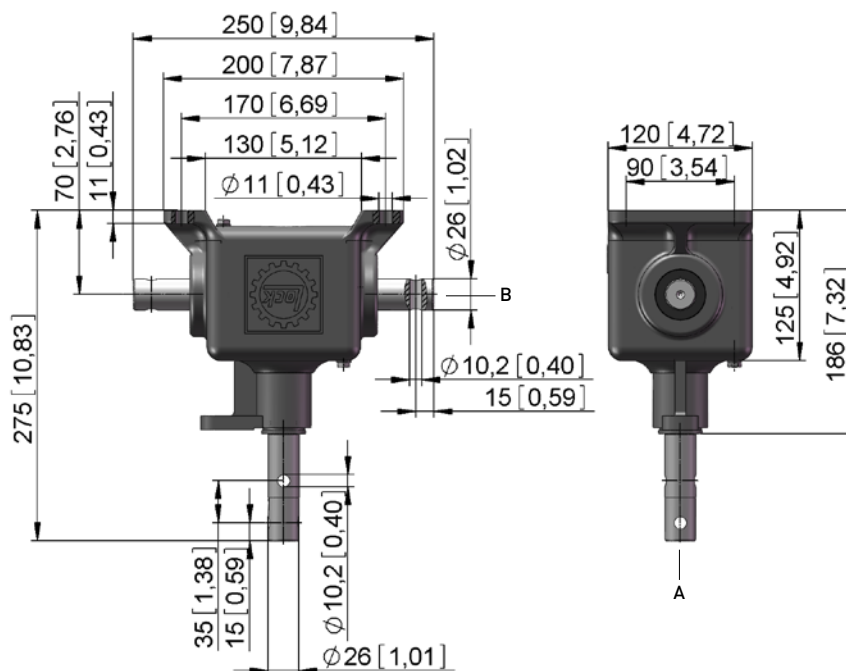

mm [inch]

Versie	Art.nr.	T uitvoer [Nm]	T aandrijving [Nm]	i	n1 max [1/min]	m [kg]
KGO 31.1115	62510.1115.06	150	210	1:1	40	8,1

## KGO 32 // haakse overbrenging 150 Nm



- 90°-haakse overbrenging voor het bedienen van ventilatie-assen in kassen, hallen en stallen, in de installatiebouw voor het verdelen van krachten; in combinatie met onze zelfremmende motorreductoren.
- Gegoten behuizing met kroonrad van staal (gel. kegelrad). Behuizing afgedicht.
- As A: We 07 (ø 26 mm) voor 1"-buis. As B: Holle as (ø 35 mm) voor 1"-buis.
- Voor een eenvoudige koppeling met de aandrijfbuis zonder te hoeven boren, adviseren wij de versie KGO 32 met klemring.
- Aandrijf-toerental max. 40 t/min.
- Modus S3-40 %.

### Opmerking:

- Klemringschroef met 25 Nm aanhalen!
- Alle assen zijn in gelijke mate geschikt als aandrijf-as resp. uitvoer-as.

KGO 32  
incl. 2 bout

KGO 32  
incl. klemring

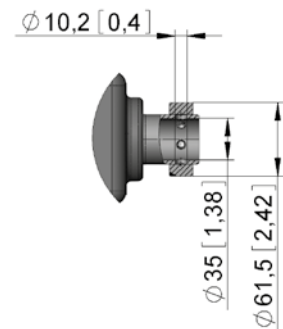
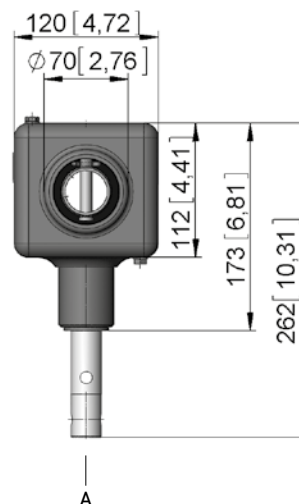
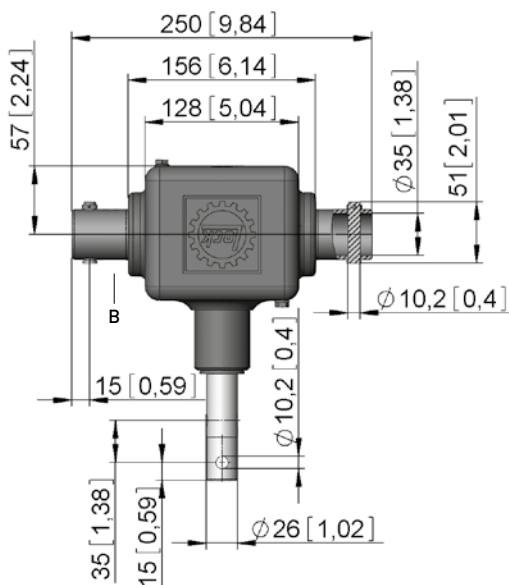

mm [inch]

Versie	Art.nr.	T uitvoer [Nm]	T aandrijving [Nm]	i	Info	m [kg]
KGO 32.1115	62512.1115.7301	150	210	1:1	incl. bout	7,6
KGO 32.1115	62512.1115.7320	150	210	1:1	incl. klemring	8,2