

## TurboLogic

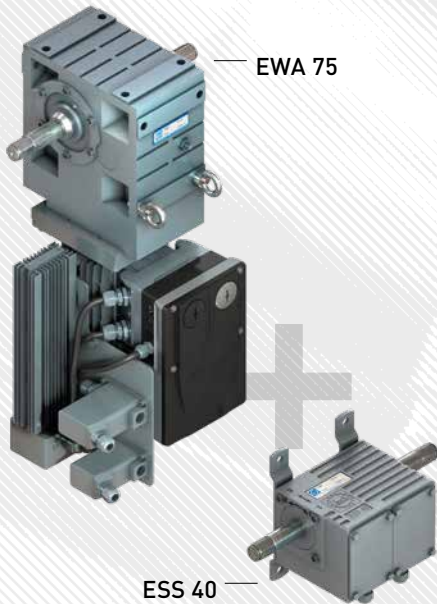

- Speciale aandrijving EWA 75 tot 1200 Nm met in de motor geïntegreerde krachtige frequentieomzetter voor hoge verstelsnelheden. Voor de ventilatie van kassen, in het bijzonder Cabrio of centrale ventilatie.
- Speciale toepassing: rolkas.
- Door frequentieomzetter groot toerental-spectrum van 9 tot 35 rpm bij volledig koppel tot 1200 Nm mogelijk. Soft-start en soft-stop geïntegreerd om de complete installatie te ontzien.
- Extern eindschakelaar-systeem ESS 40 met besturingseenheid LSC 40 of tandwieleind-schakelaar END 20 voor eindposities/langzaam rijden/normaal rijden.
- Als optie metafstandsmelder PAR 06/PAR 10 voor END 20. Uitbreiding tot optie „Luv/Lee” met tweede eindschakelaarkast ESS 40 voor verdere tussenposen.
- Aansturing via schakelcontacten 1/0 (potentiaalvrij) bij stuurspanning 24 V van FU. Extern DC 24 V aansturing mogelijk. Driefasevoeding. ED = 60 %, IP 55, ISO-F. Geen omkeerschakelaar mogelijk!
- Standaardkleur RAL 7037.
- US-versie met 480 V/60 Hz en cURus op aanvraag.

### Optie:

- LAZ 90.30 handbedieningsapparaat.

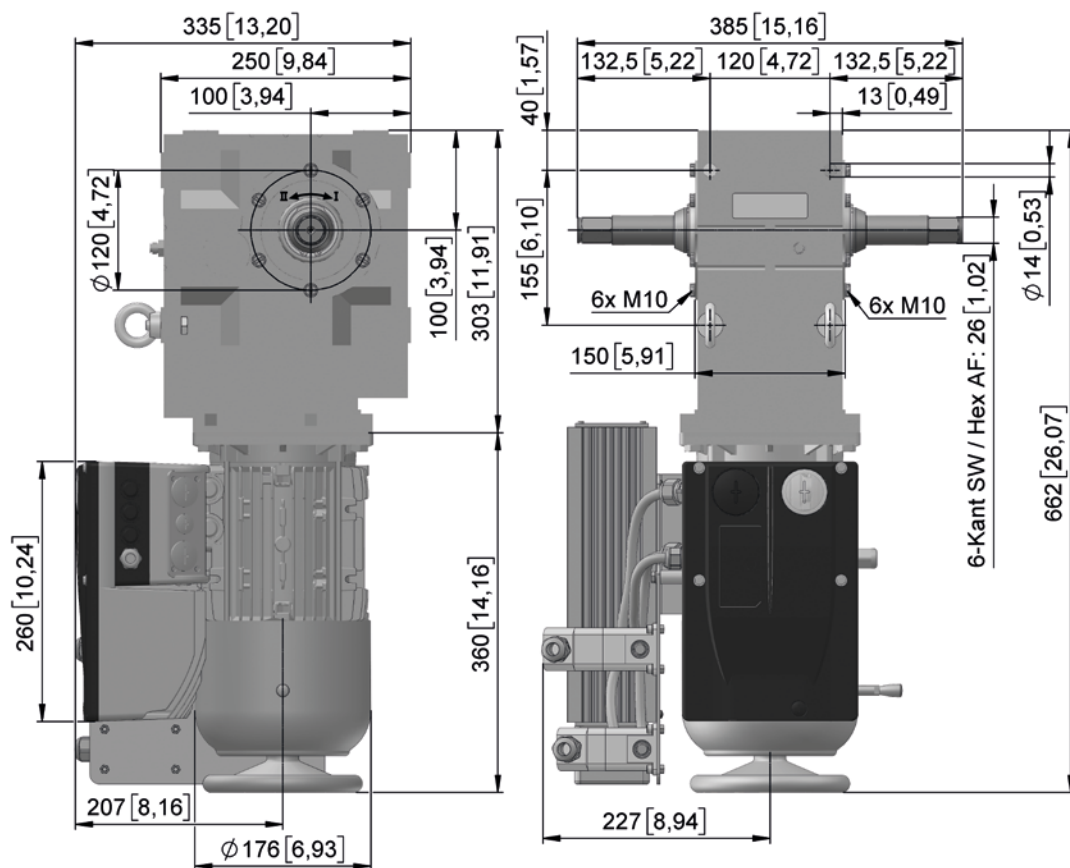

mm [inch]

## TurboLogic

### EWA 75



Versie	Art.Nr.	T [Nm]	n1 [1/min]	n2 [1/min]	P [kW]	I [A]	m [kg]
400 V 3~, 50 Hz							
EWA 75.9030	12175.9030.6630	900	9,0	30,0	2,70	6,30	71,0
EWA 75.9223	12175.9223.6630	1200	9,0	23,0	2,70	6,30	71,0

## TurboLogic

### ESS 40



Versie	Art.nr.	END 20.20	END 20.40	Info
ESS 40.0266	33040.0266.2071	1 x	–	2 schakelmomenten
ESS 40.0466	33040.0466.2071	2 x	–	4 schakelmomenten
ESS 40.0466	33040.0466.2072	1 x	1 x	4 schakelmomenten, waarvan 2 met extra schakelaar!

→ exactere informatie over het product op pag. 12

## Accessoires



Versie	Art.Nr.	Info	m [kg]
EWA 75.9801	12175.9801.01	Hand-bedieningsapparaat	1,6