

→ SYSTEM-KIT 90000.0002.7541



Kein Transport von Personen und Gütern im dynamischen Betrieb

Hublast max.	5 kN
Hublänge max. (*)	1.700 mm
Hubgeschwindigkeit ca.	1.350 mm/min.
Triebwerksgruppe (DIN 15020)	1Cm bei Lastkollektiv L3
Nutzungsdauer (**)	400 h bei T1 (≤0,25h täglich)
Anwendernorm	DIN EN ISO 14122 + MRL
Umgebungstemp.	-5°C bis +40°C
Schutzart	IP 55
Performance Level	(PL)c
Netzanschluss	230V 1~ / 50Hz



Kein
Personentransport
dynamisch

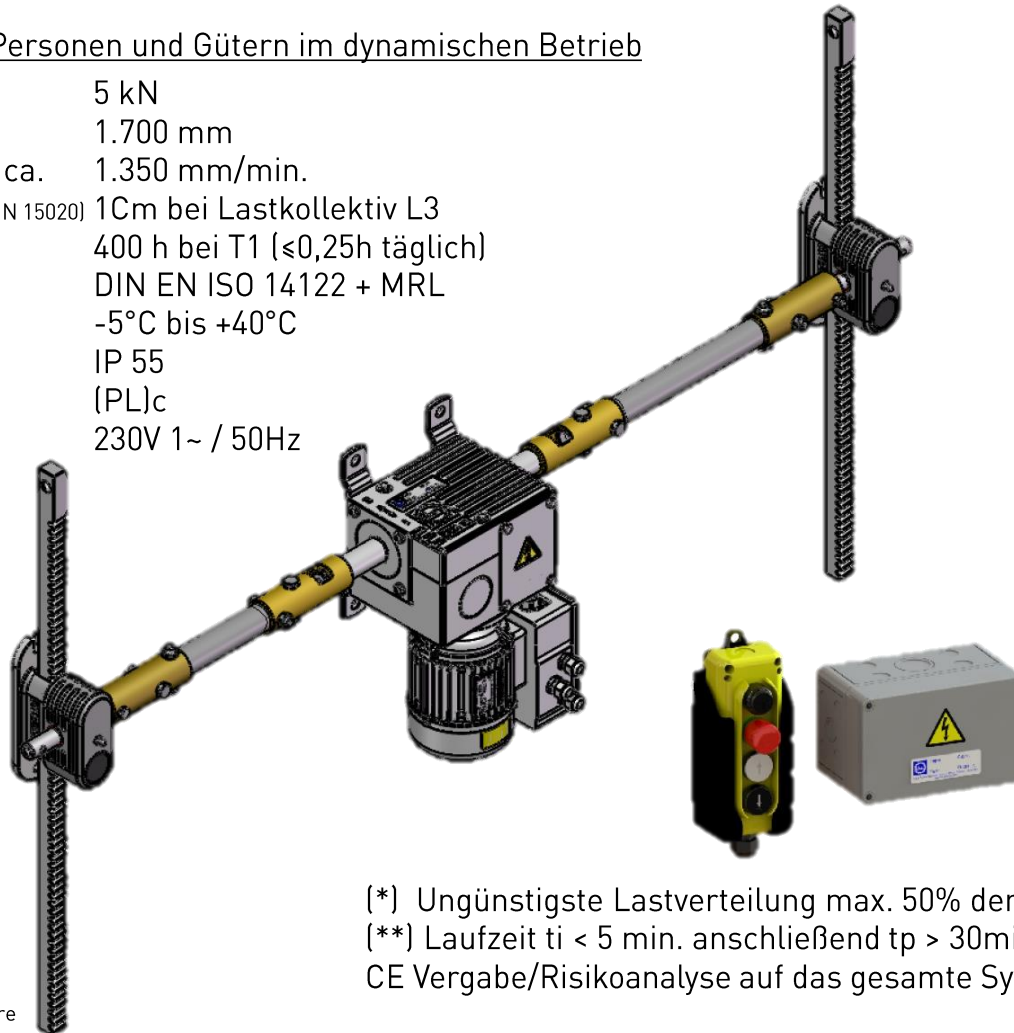

Alle Verbindungsrohre
kundenseitig

(*) Ungünstigste Lastverteilung max. 50% der Hublast je Zahnstange
(**) Laufzeit $t_i < 5$ min. anschließend $t_p > 30$ min
CE Vergabe/Risikoanalyse auf das gesamte System erfolgt kundenseitig